

# KDF 120

# 4,5Kg/UN

■ **Produkt**

Füllvolumen (Liter):	120,0	±2.0%
Effektivvolumen (Liter)	126	±2.0%
Gewicht (g):	4,500 g	±4.0%
Gewicht Deckel (g)		
Gewicht Spannring (g)		
Rohmaterial:	HD - PE (hochmolekulares Polyethylen)	
Kennzeichnungen:	Herstellungsdatum, Recyclingsymbol, Herstellerkennzeichnung	

■ **UN Zulassung**

UN Kennzeichnung:	<b>1H2/X170/S/**</b>
	<b>B/AST-050150</b>
	<b>X225 = Y318</b>

■ **Abmessungen**

<b>d1</b> Durchmesser	503 mm	± 10.0 mm
<b>d2</b> Durchmesser:	406 mm	± 10.0 mm
<b>h</b> Höhe	796 mm	± 10.0 mm

■ **Liefereinheit**

	Variante 1	Variante 2
Abmaße Palette	1000 x 1200	lose gestellt
Anzahl / Lage	5	--
Anzahl der Lagen / Palette	3	--
Anzahl pro Liefereinheit	15	--
Anzahl Paletten / LKW-Ladung	26	--
Palettenhöhe inkl. Palette:	ca. 2,54 m	--
Stückzahl volle LKW Ladung	390	468

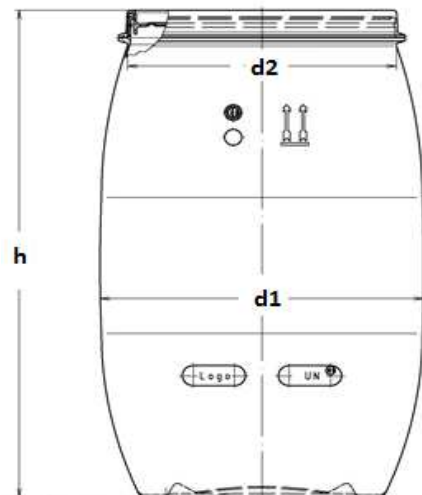
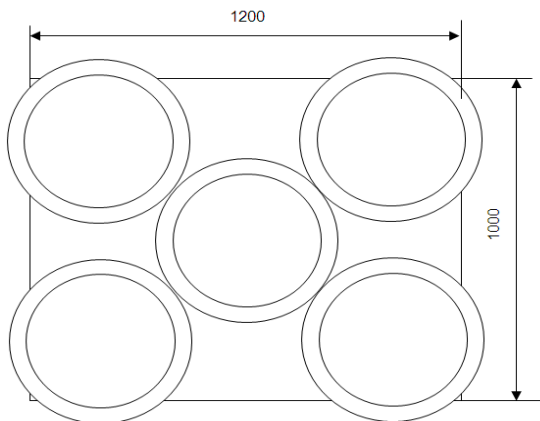

■ **Zur Beachtung**

Die Angaben dieser Bestätigung basieren auf unseren derzeitigen Kenntnissen und Erfahrungen. Sie befreien den Anwender unserer Verpackungen nicht vor eigenen Prüfungen. Eine rechtliche verbindliche Zusicherung kann aus unseren Angaben nicht abgeleitet werden. Bestehende Gesetze und Bestimmungen sind vom Kunden in eigener Verantwortung zu beachten.

**Q- Dokument**

EST 120 4500g d.002      Datum: 27.03.2017      Freigabe: D. Strohmann